

Information Technique. Golf, Jetta, Scirocco

A classer dans brochure: Boîte mécanique 5 vitesses 020
Edition septembre 1979
A marquer page: 5, 18, 30, 32

No **10**
du
05.87

- 1 - Déplacement de l'aération de boîte
- 2 - Modification du flasque d'articulation et de la bague-joint (uniquement sur Golf Cabrio, Caddy* et Scirocco)
- 3 - Fixation du plateau de pression d'embrayage sur le vilebrequin

* En France, Golf Pick-up

1 - Déplacement de l'aération de boîte

Depuis la date de fabrication 07.08.6, l'aération de boîte qui se trouvait jusqu'à maintenant au-dessus du couvercle d'obturation de l'arbre de commande a été déplacée dans la zone située entre la vis à tenon de l'arbre de commande et le guidage du câble de débrayage.

Lors d'un changement du carter de boîte, une douille N° PR 014 301 473 - doit être emmanchée jusqu'en butée à l'aide du mandrin 32-106. La douille est pourvue d'un capuchon en matière plastique - N° PR 014 301 485.

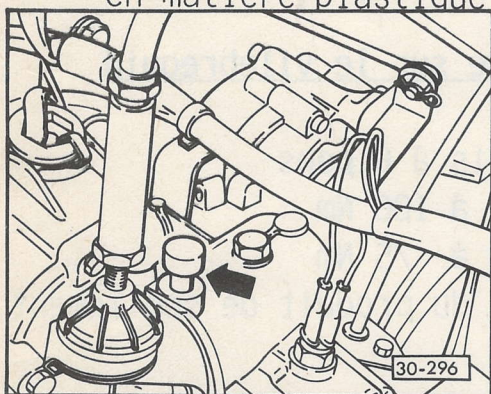

Ancienne aération de boîte
(flèche)

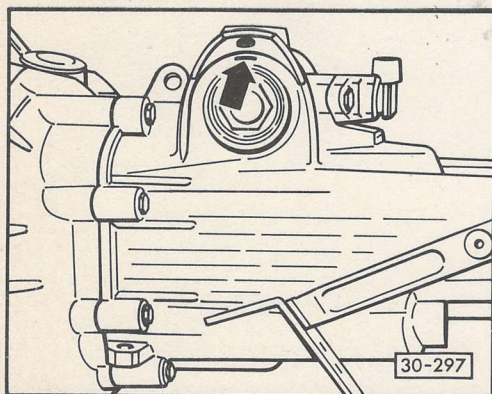

Nouvelle aération de boîte
(flèche)

2 - Modification du flasque d'aération et de la bague-joint (uniquement sur Golf Cabriolet, Caddy* et Scirocco)

L'assise étanche du flasque d'articulation et la lèvre d'étanchéité de la bague-joint ont été élargies pour améliorer l'étanchéification. Ces pièces modifiées seront employées progressivement.

En cas de réparation, il faut utiliser le flasque d'articulation et la bague-joint comme suit:

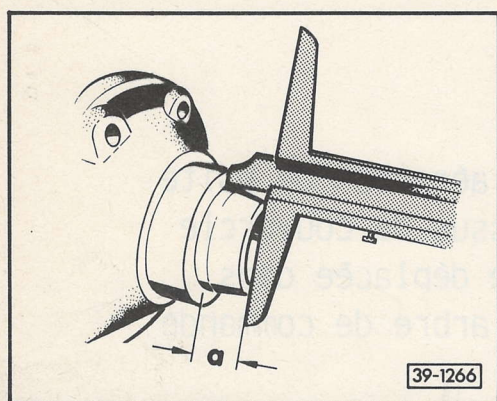

Ancien flasque d'articulation

Cote a = 18 mm

Jeu de réparation 020 498 085 E

(Bague-joint 020 301 189 N)

Flasque d'articulation **modifié**

cote a = 16 mm

Jeu de réparation 020 498 085 F/G

(Bague-joint 020 301 189 N)

ou

Jeu de réparation 020 498 085 E

(Bague-joint 020 310 189 N)

3 - Fixation du plateau de pression d'embrayage sur le vilebrequin

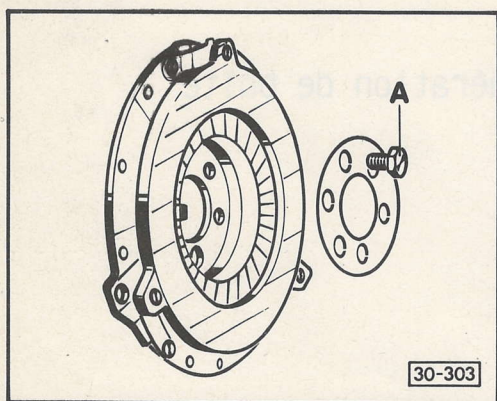

A - Serrer la vis à 6 pans

avec collet à 100 Nm

sans collet à 75 Nm

et utiliser du produit de scellement

D 6.

* En France, Golf Pick-up